

WLAN-fähige, ausfahrbare Tisch-Steckdose

Betriebsanleitung

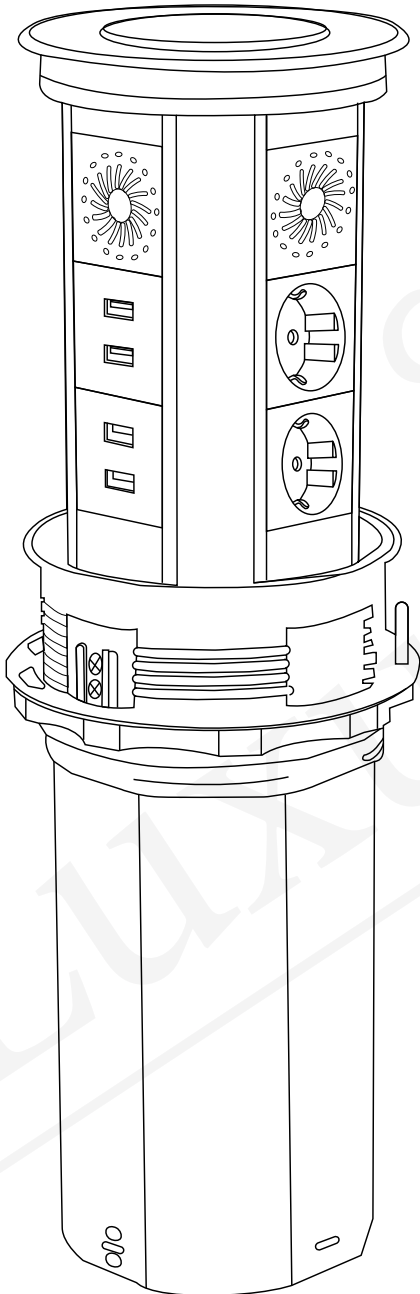

WLAN-fähig



Tuya SmartLife steuerbar



Nachtleuchte



Bluetooth-Lautsprecher



Steuern Sie Ihre Geräte von überall aus.



Kann von mehr als einem Gerät gesteuert werden.

Technische Daten

Eingangsleistung: 110 – 250V AC

Ausgangsleistung: 10 – 16 A

App-Verbindung: Tuya SmartLife

WLAN-Protokoll: 2.4G

Funktions-Beschreibung

- Induktions-Ladegerät ❶
- Hoch/Runter ❷
- LED Nachtlicht ❸
- Power-Taste für Steckdosen ❹

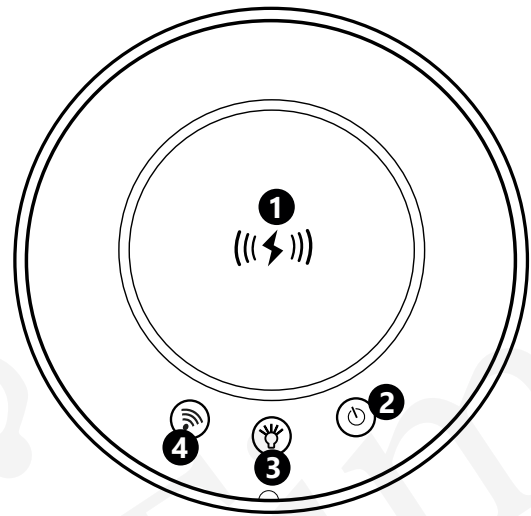

- Reset-Schalter ❺
- Strom-Zufuhr ❻

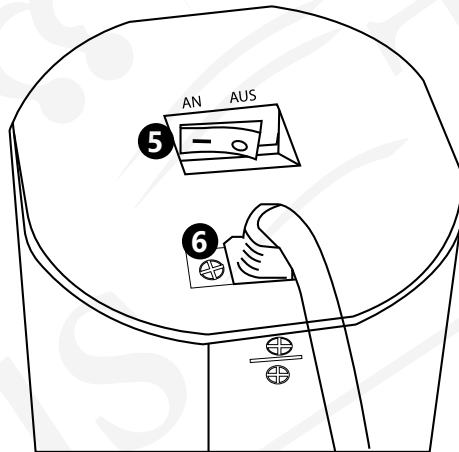

- LED-Nachtlicht ❷
- Bluetooth-Lautsprecher ❸
- Steckdose ❹
- USB-Modul ❺

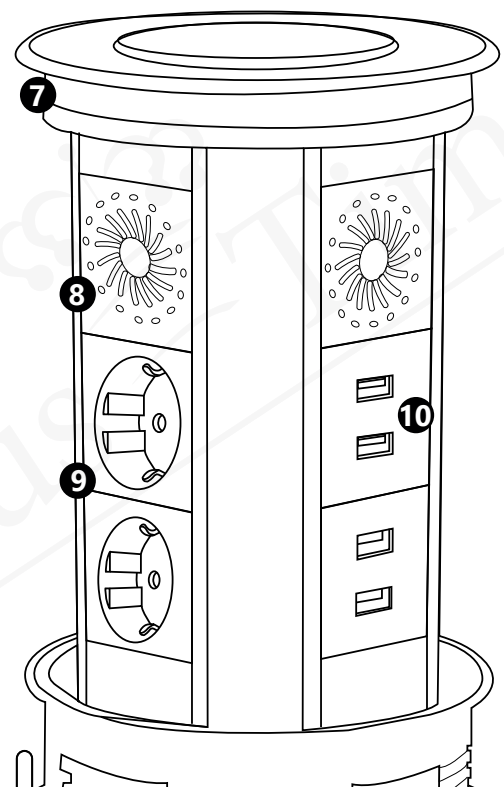

Touch-Tasten Anwendung

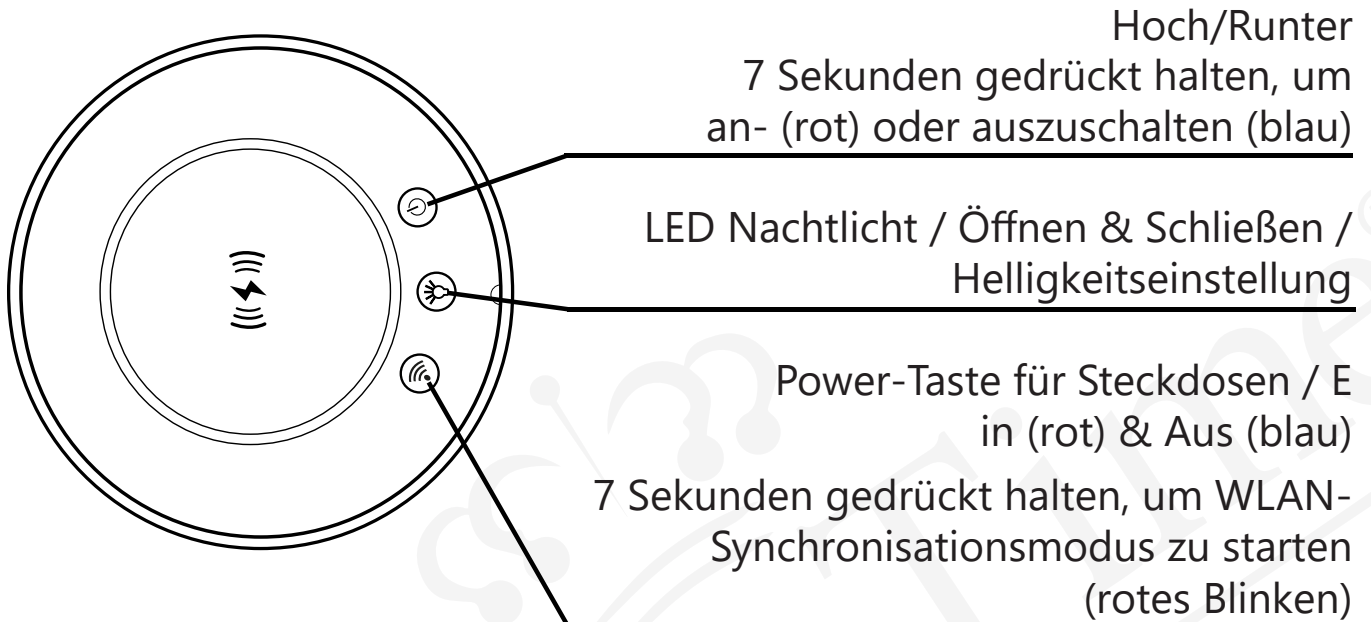

WLAN-Synchronisationsmodus

Vorbereitungen für die Inbetriebnahme

- Stellen Sie sicher, dass der Reset-Schalter in der „An“-Position ist.
- Ihr Smartphone oder Tablet ist mit einem 2.4G WLAN-Netzwerk verbunden.
- Das WLAN muss zugänglich sein.
- WLAN muss sicher sein und MAC Adressen erlauben.

App runterladen



Smart Life 

Suchen Sie im App-/Play-Store nach der Tuya SmartLife App

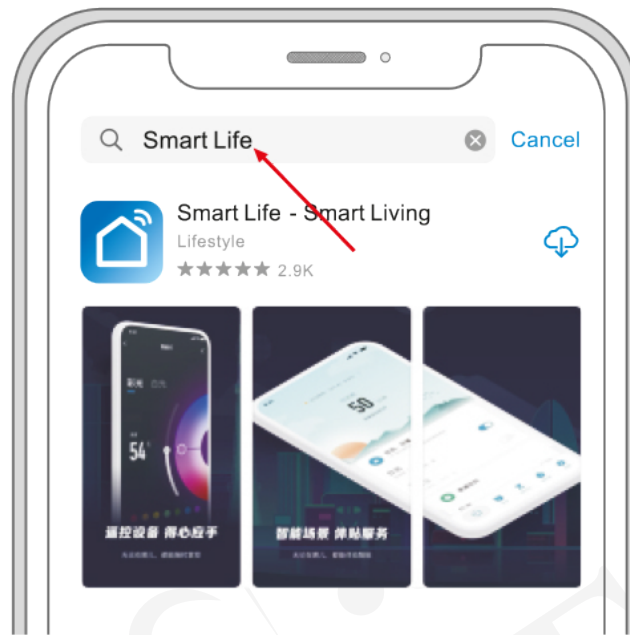

Berechtigungen erlauben.

Erstellen Sie einen Account und loggen Sie sich ein.

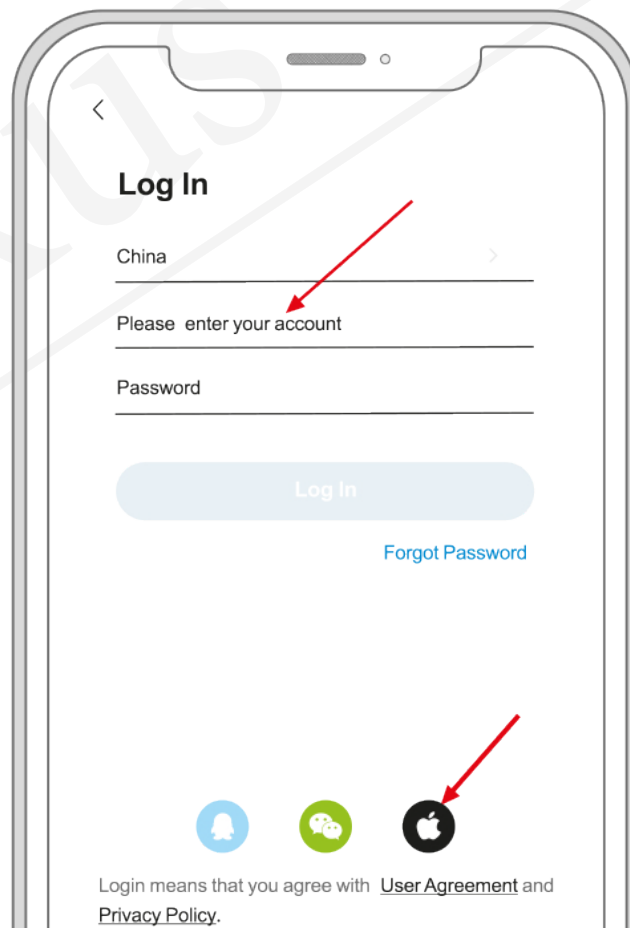

Schalten Sie die Tischsteckdose ein und stellen Sie sicher, dass der Reset-Schalter auf der Unterseite auf „An“ steht.

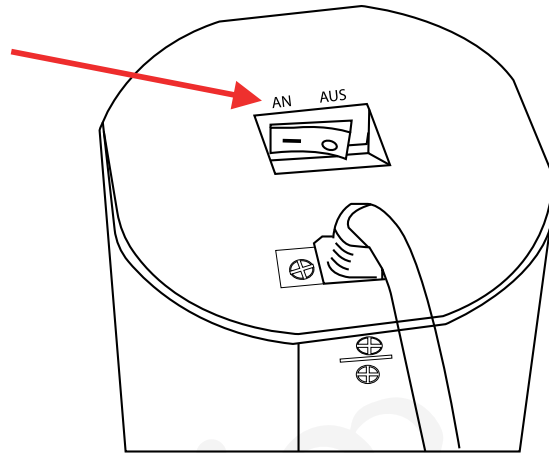

Schauen Sie auf die LED: Wenn die rote LED schnell blinkt (zweimal pro Sekunde), ist das Gerät im Synchronisationsmodus und Sie können den nächsten Schritt ausführen. Wenn die rote LED nicht schnell blinkt, halten Sie die Taste für 7 Sekunden gedrückt bis die rote LED schnell blinkt (zweimal pro Sekunde).

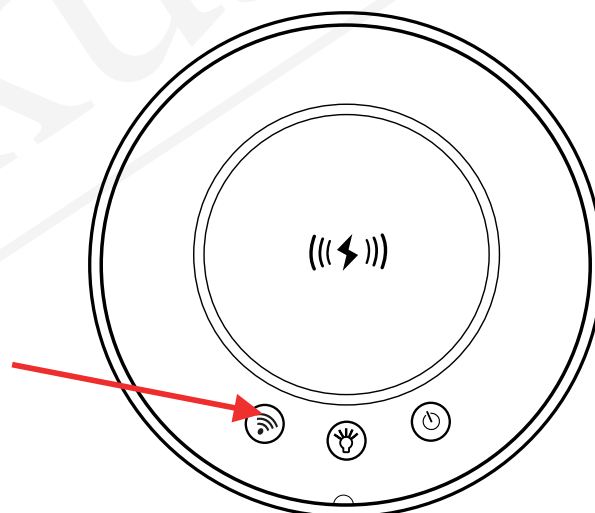

Klicken Sie in der App auf das „+“ und dann „Gerät hinzufügen“ um ein neues Gerät hinzuzufügen.

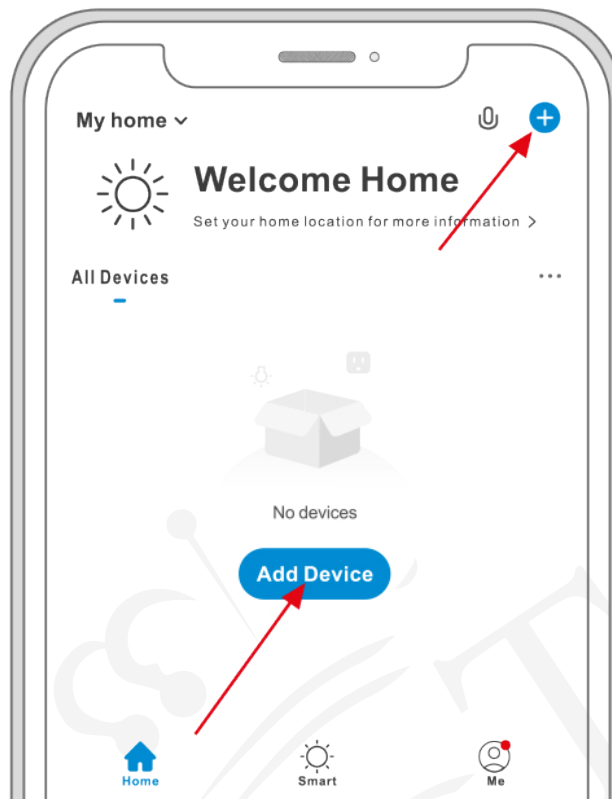

Klicken Sie auf „Weitere“ und dann auf „Sonstiges (Wi-Fi)“.



Geben Sie Ihr WLAN-Passwort ein und klicken Sie auf „Nächste“.



Wählen Sie den Punkt „Bestätigen Sie, dass der Indikator schnell blinkt“ und klicken dann auf „Nächste“

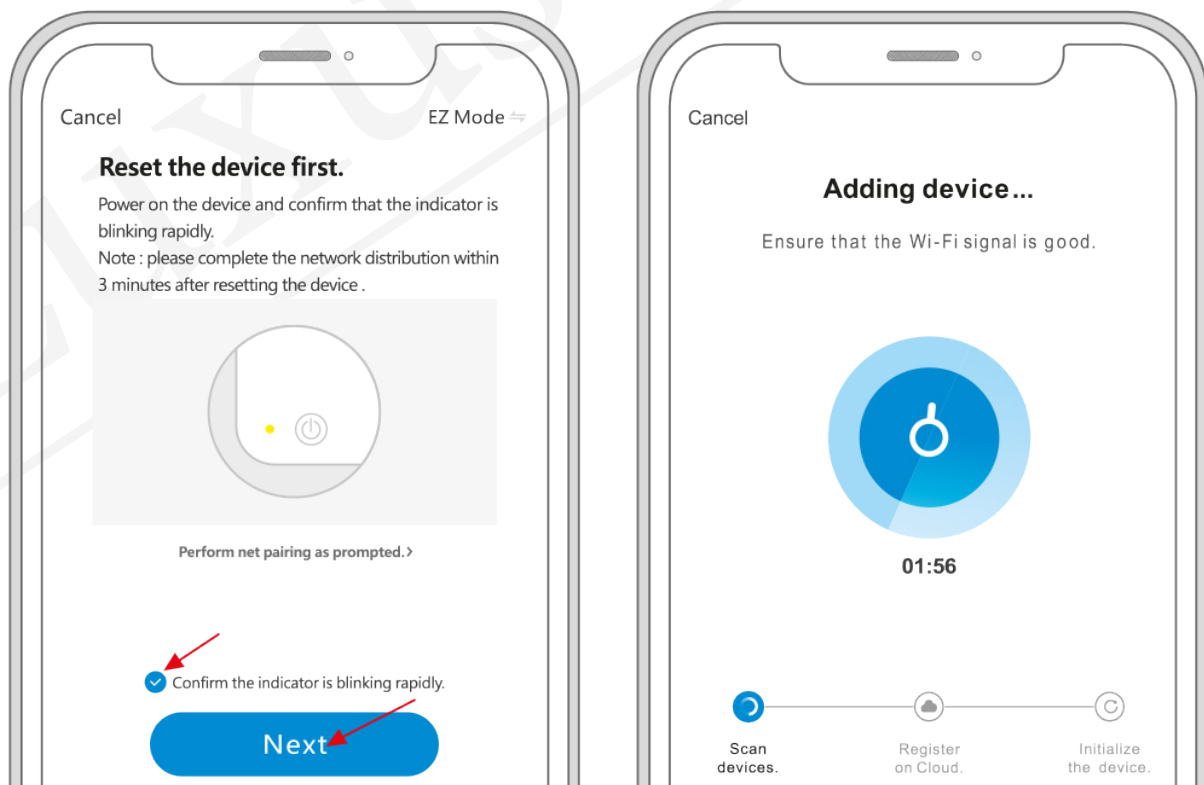

Schließen Sie das Hinzufügen ab, indem Sie dem Gerät einen neuen Namen geben.

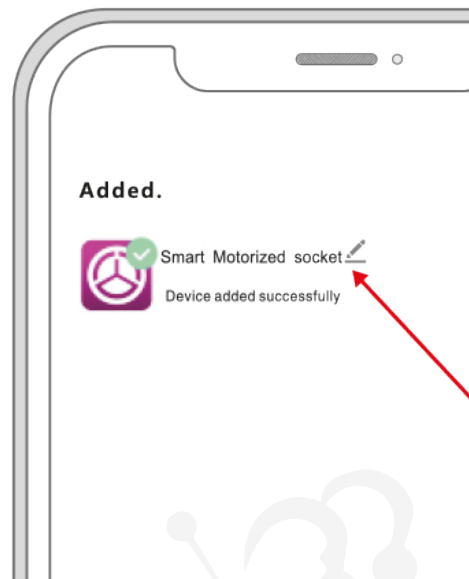

Nach einer erfolgreichen Synchronisierung wird die Steuerungsschnittstelle angezeigt.

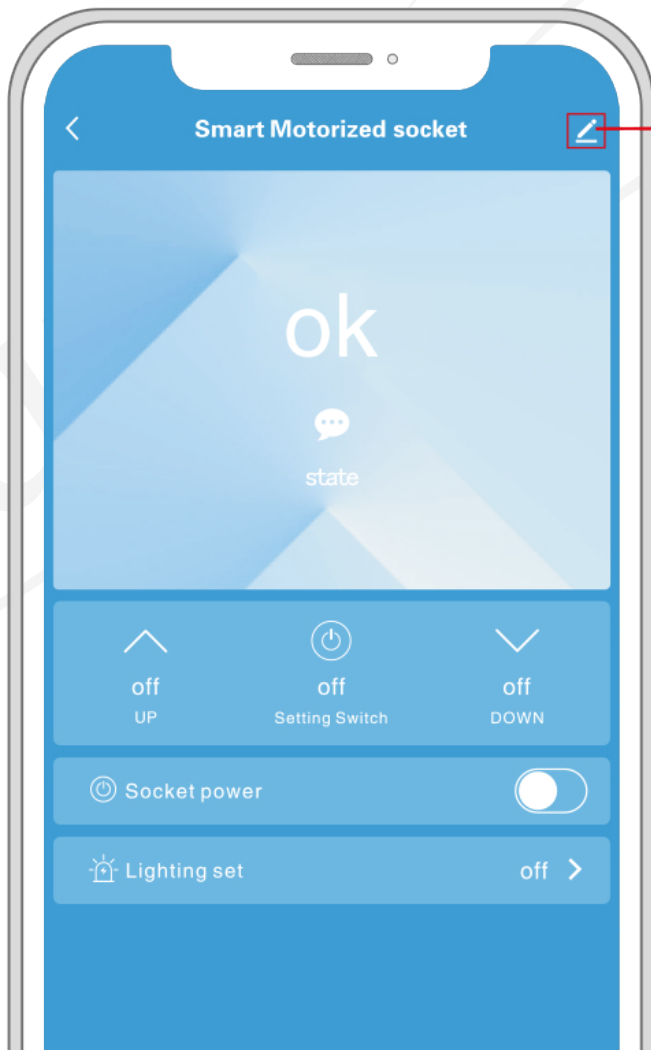

- Gerätename
- Geräteinformation
- KI Kontrolle
- Offline Benachrichtigungen
- Geräte teilen
- Gruppe erstellen
- FAQ & Feedback
- Zum Hauptbildschirm hinzufügen
- Gerätenetzwerk überprüfen
- Geräte-Update
- Gerät entfernen

Bluetooth-Lautsprecher: Synchronisation: Öffnen Sie die Bluetooth-Einstellungen Ihres Smartphones oder Tablets, finden Sie das Bluetooth-Gerät „SNZE-A“ und klicken Sie dieses an um es hinzuzufügen.

Sonstiges: Wenn die WLAN-Synchronisation fehlschlagen sollte, schalten Sie das Gerät am Reset-Schalter aus und wieder ein und wiederholen die Schritte zur Synchronisation oder „Pairing-Modus“ wechseln. Sollte die Synchronisation mehrfach fehlschlagen, sehen Sie bitte in den FAQs nach.

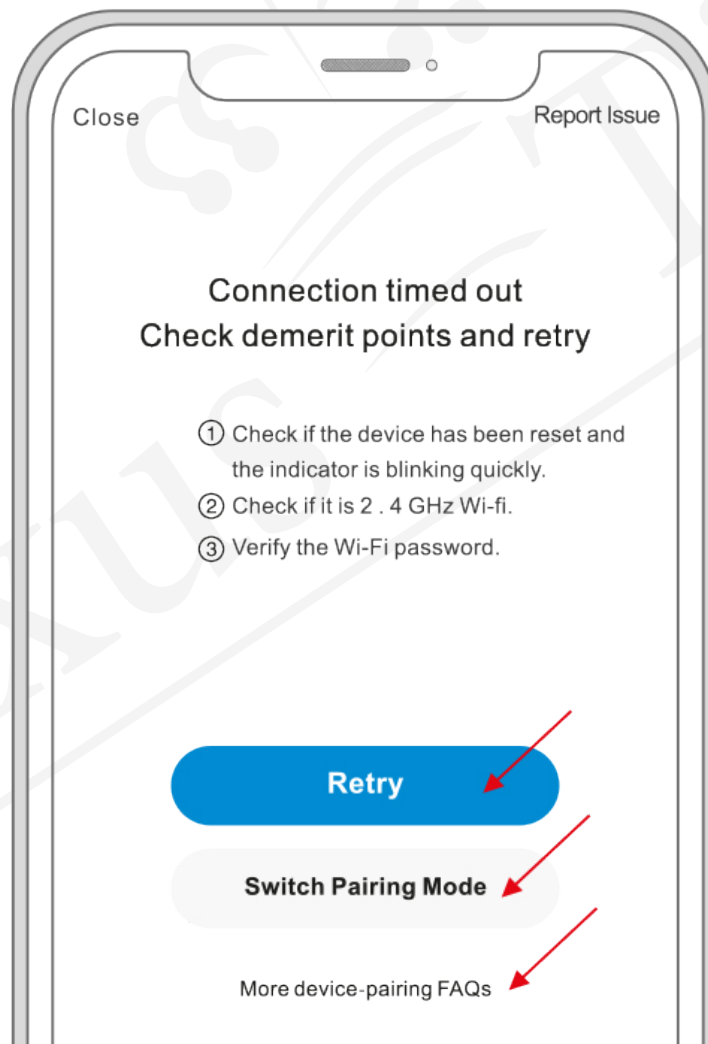

FAQ: Synchronisation fehlgeschlagen, timeout

Überprüfen Sie das WLAN-Passwort und versuchen Sie es erneut.

Starten Sie den Router neu und versuchen Sie es erneut.

Sollte es immer noch nicht über WLAN funktionieren, können Sie versuchen es über Bluetooth mit Ihrem Smartphone zu verbinden.

Lesen Sie im Hilfe-Bereich weiter oder geben Sie uns Feedback.

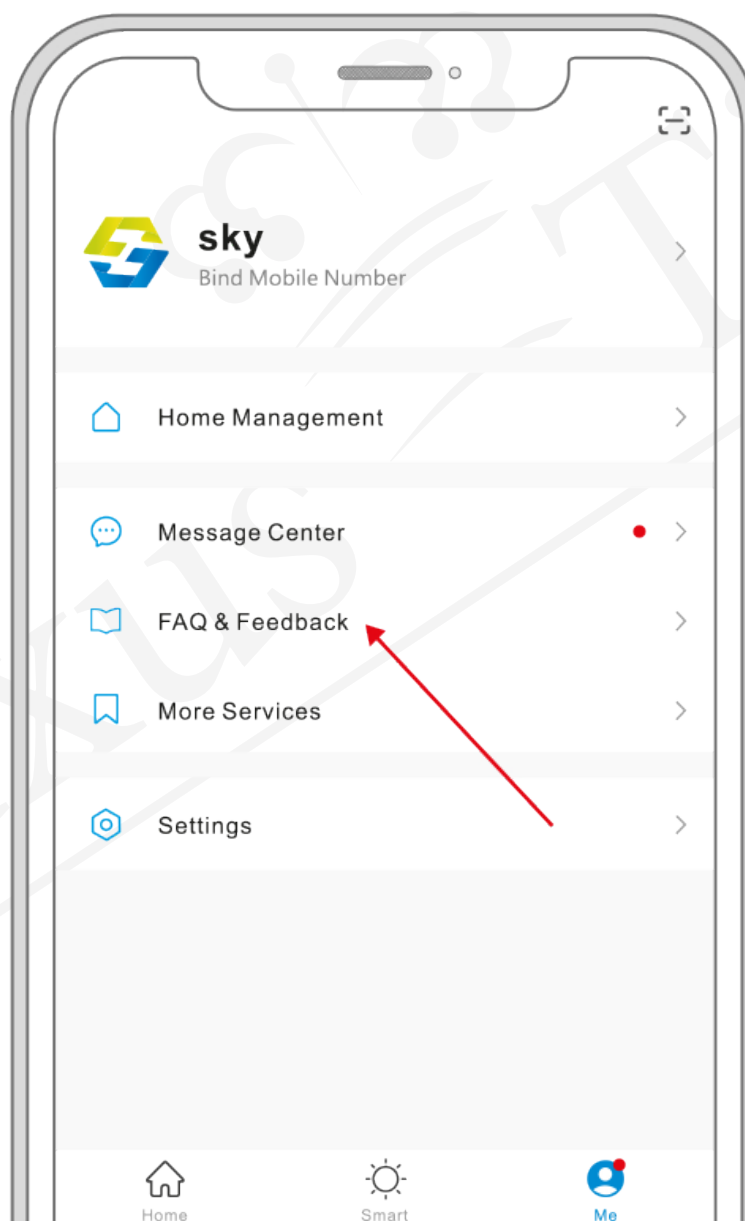

Warum ist das Gerät offline, obwohl die Synchronisation erfolgreich war?

Falls das Gerät offline ist, bitte beachten Sie die folgenden Hinweise:

Bitte prüfen Sie, ob das Gerät den nötigen Eingangsstrom erhält.

Egal ob das Gerät ohne Strom oder nur ohne Netzwerk-Verbindung war, dauert der Prozess des Wieder-Einloggens ca. zwei bis drei Minuten.

Bitte prüfen Sie danach erneut, ob das Gerät wieder online ist.

Bitte prüfen Sie, ob das Gerät innerhalb der WLAN-Reichweite ist und loggen Sie sich mit Ihrem Smartphone oder Tablet in dasselbe WLAN-Netzwerk ein.

Platzieren Sie das Smartphone neben das Gerät und versuchen Sie das Gerät in der App zu finden.

Stellen Sie fest, ob das WLAN-Netzwerk vor Kurzem umbenannt wurde oder das Passwort geändert wurde. Falls dem so ist, wiederholen Sie alle Schritte um das Gerät erneut in der App hinzuzufügen.

Falls mit dem Netzwerk alles in Ordnung ist, aber das Gerät immer noch offline ist, stellen Sie fest, ob zu viele Verbindung innerhalb des WLAN-Netzwerks vorhanden sind.

Sie können auch versuchen, den Router neu zu starten oder das Gerät aus und wieder einzuschalten. Warten Sie dann noch zwei bis drei Minuten, damit das Gerät sich im Netzwerk wieder einloggen kann.

Falls alles nichts hilft, löschen Sie das Gerät aus der App und fügen Sie es erneut hinzu. Sollte dies auch nicht helfen, wählen Sie das Gerät in der App aus und teilen uns Ihr „Feedback“ bzw. Ihre Problembeschreibung mit. Wir leiten dies an unsere Techniker weiter, um Ihnen schnellstmöglich weiterzuhelfen.

Technische Daten

| | |
|------------------------------------|-------------------------|
| Eingangs-Strom: | 110V-250V~, 50Hz-60Hz |
| Ausgangs-Strom: | 10A □ 13A □ 15A □ 16A □ |
| USB-Spannung: | DC5V/2.1A |
| Induktions-Aufladung: | Qi/15W |
| IP-Schutzklasse: | IP55 |
| Feuerfestigkeit: | UL/V0 |
| Umgebungstemperatur: | -20°C ~ +50°C |
| Öffnungsgröße: | Ø125mm |
| Tisch-/Plattenstärke: | 8mm-60mm |
| Außenmaße: Siehe Zeichnung: | Siehe Zeichnung |

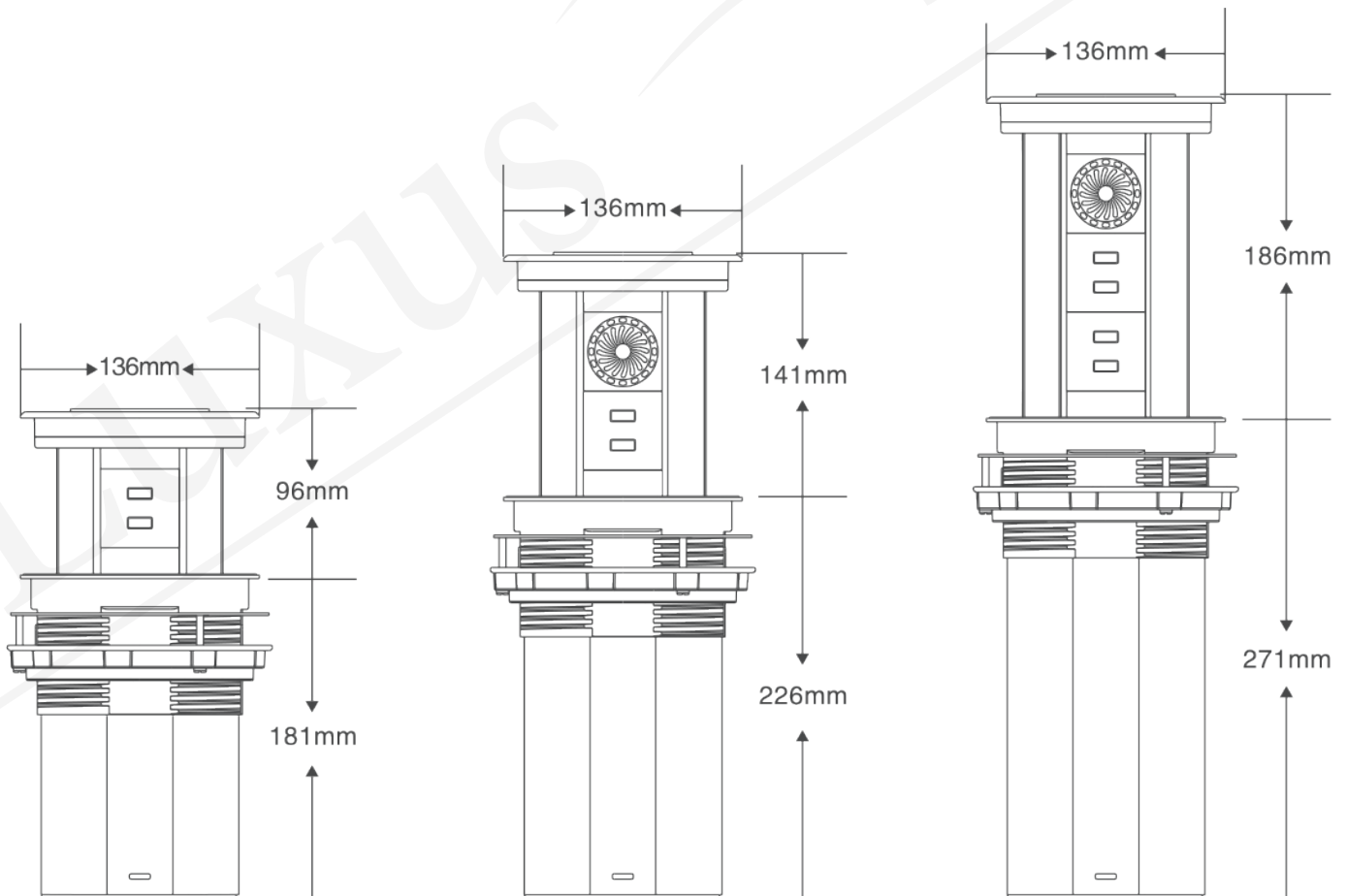

Installations-Anleitung

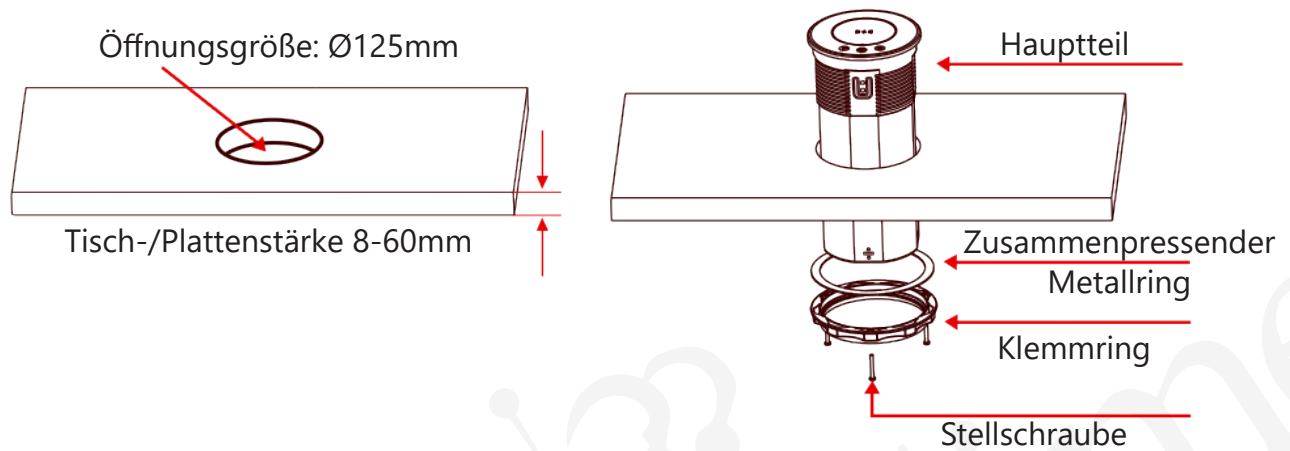

Installations-Schritte

Schneiden Sie ein Loch in der entsprechenden Größe aus der Tisch-/Arbeitsplatte aus.

Der Hauptteil des Geräts muss von oben in die Öffnung eingeführt werden.

Der zusammenpressende Metallring wird von unten auf den Hauptteil des Geräts aufgesetzt.

Danach wird der Klemmring ebenfalls von unten installiert.

Passen Sie die Länge der drei Stellschrauben an die vorhandenen Begebenheiten an.



www.luxus-time.com